

安全・安心・安価

安芯棒

ガイドロッドが破損しても、セーフティロッドにより
ドライブハンマの急激な落下を防ぎます！
簡易な構造の為、従来の作業手順から変更も少なく手
間がかかりません！
導入促進のためこだわりました！安全かつ低価格。
新JIS準拠の標準貫入試験装置との組み合わせでよ
り安全に！作業者を守ります。



2001年のJIS「標準貫入試験方法」改正により、正確な試験結果が求められるようになりました。しかしながら、試験器具の構成上複数のネジ接続は避けられず、ドライブハンマーの落下による繰り返しの打撃振動はネジ部の緩みを発生させ金属疲労による接続部の折損を誘発させております。

当社ではお客様の安全をモットーに「安芯棒」の販売を致しております。

万一このような折損事例が発生しても、「安芯棒」をロッド内にセットすることで急激な部品の落下を防ぎ、より安全作業が可能になりました。

株式会社 扶桑工業

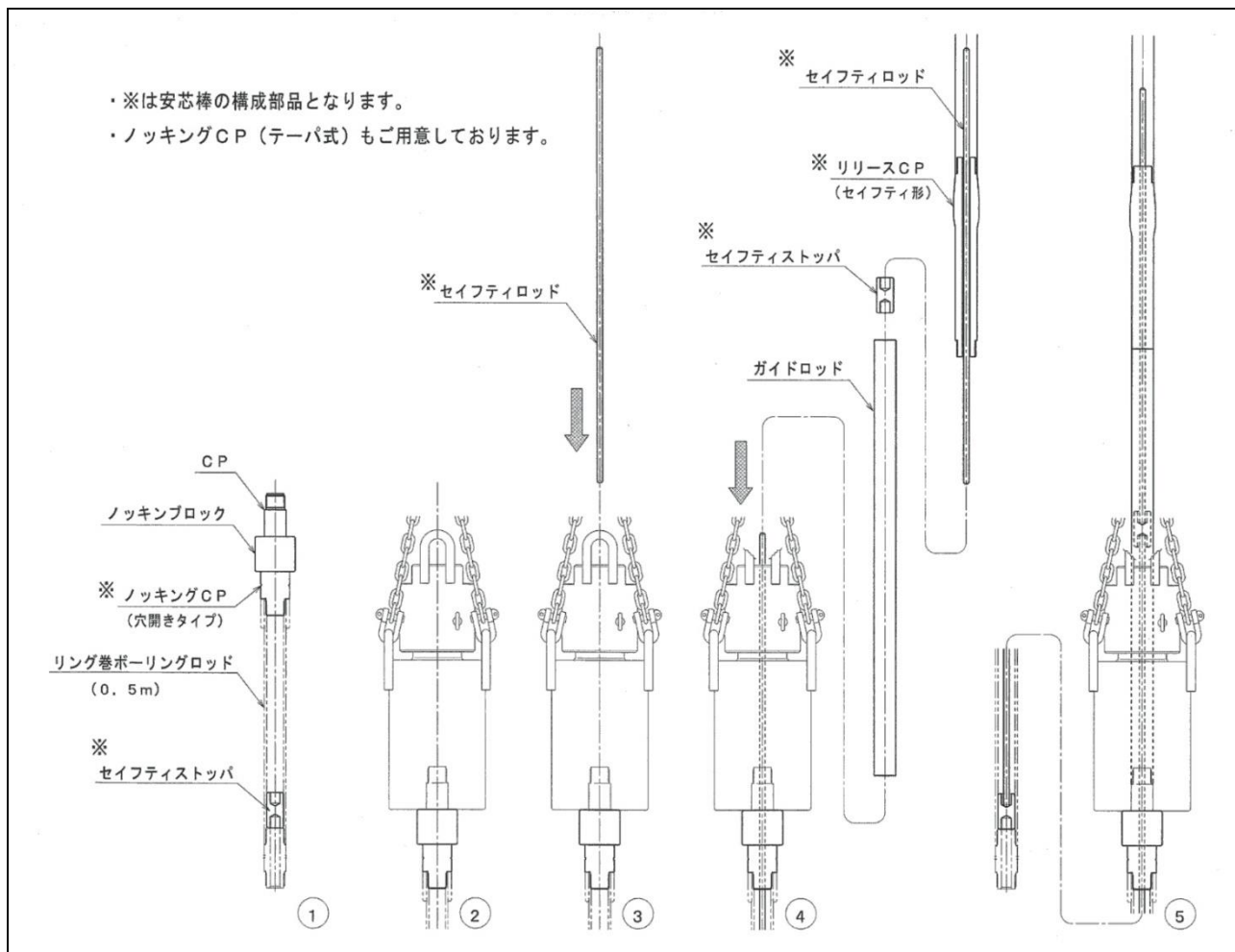

「安芯棒」の構成部品は次の通りです。

- 1、セーフティロッド
- 2、セーフティストップ
- 3-a、ノッキングカップリング（穴開きタイプ）
- 3-b、ノッキングカップリングT型（穴開きタイプ）
- 4、リリースカップリング（穴開きタイプ）※半自動式の場合



お問い合わせ／ご注文は

株式会社扶桑工業

〒426-0002

静岡県藤枝市横内800-30

TEL054(644)2100 FAX054(646)5805

<http://www.kk-fuso.co.jp>

東京／東北／北陸／大阪／広島

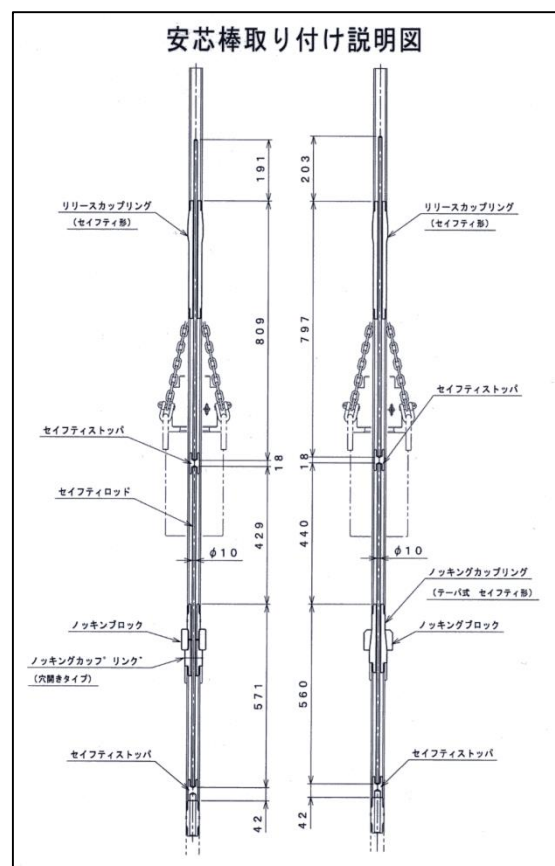

製品の改良のため予告なく仕様・デザインなどが変更になる場合があります。