

ROCKBOY

lightweight
lightweight

MRP-25ES-L111(B)

【ロックボルト工法掘削専用機】

パーカッションの常識を覆す**ハンマ**打撃機構!!

油圧駆動型 メカニカル打撃方式ハイパワードリルヘッド搭載!

☆シンプルな構造のため、
パーカッション部の分解
・組立が容易!

☆安定な地盤では
単管掘削方式

☆不安定な地盤では
二重管掘削方式



打撃を生み出す
ゴールデンハンマ!!



(特許取得)

小型でパワフルな
ドリルヘッド!

軽量で小型!
(550kg)

シンプル構造
メンテナンス性UP!

二重管掘削も
併用できる!

0-テ-ヨトル 2.3kNm



総体図

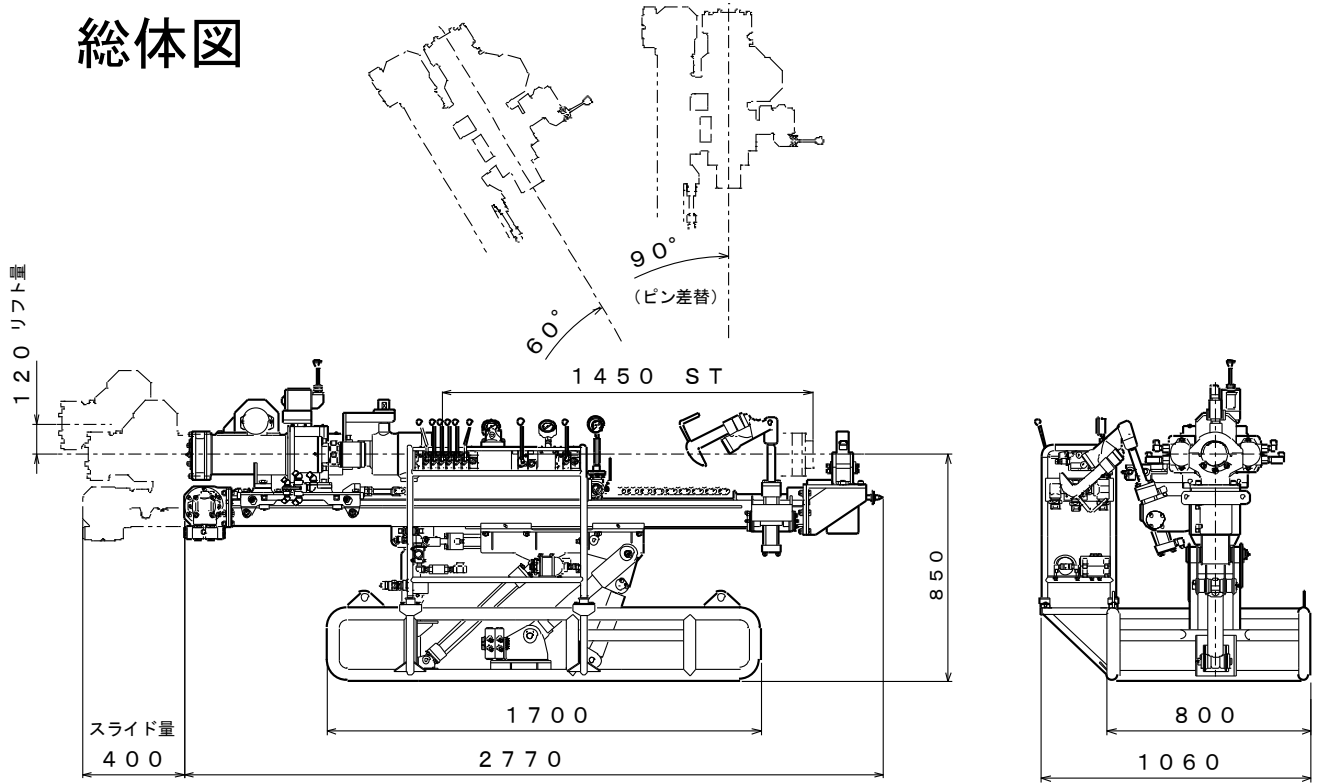

◆ドリルユニット仕様

型 式	MRP-25ES-L111(B)	
掘削能力	適用ケーシング	φ57~φ96 長サ1m
	掘削角度	水平~下向き60°, 下向き30° ~下向き90°
ドリフター	打 撃 力	200J{20kgm} (バックハンマ付)
	打 撃 数	400bpm
	回 転 数	26min ⁻¹ {rpm}, 52min ⁻¹ {rpm}
	回転トルク	2. 3kN・m {240kg/cm ² }, 1. 15kN・m {120kg/cm ² }
フィード	フィード方式	オイルモータ, チェーン方式
	フィード力	0~11. 8kN {0~1200kgf}
	フィードストローク	1450mm
セントラライザー		油圧クランプ, 油圧ブレーカ
主要寸法	全 高	1100mm (ドリリングセンタ850mm)
	全 幅	1060mm (ベース幅800mm)
	全 長	2770mm
質 量	約550kg (コントロールスタンド付)	

◆パワーユニット仕様

型 式	PUE-25A(簡易防音型)	
原 動 機	18. 5kW-4P	
オイルポンプ	第1ポンプ	吐出量: 44L/min 吐出圧力: 15MPa {150kgf/cm ² }
	第2ポンプ	吐出量: 31L/min 吐出圧力: 16MPa {160kgf/cm ² }
作動油タンク容量	100L	
オイルクーラー	空冷式(自動温度調整機構付)	
主要寸法	全 高	1220mm
	全 幅	850mm
	全 長	990mm
質 量	約450kg(乾燥質量)	

※本仕様は、予告なく変更することがあります。



静岡工場	〒426-0002	静岡県藤枝市横内800-30	(054)644-2100
東京支店	〒336-0038	埼玉県さいたま市南区関 1-13-5	(048)789-6317
東北支店	〒983-0034	宮城県仙台市宮城野区扇町1-7-1	(022)236-5101
北陸支店	〒933-0331	富山県高岡市中保1204	(0766)31-2620
広島支店	〒733-0821	広島県広島市西区庚午北4-9-40	(082)271-2858
大阪支店	〒574-0076	大阪府大東市曙町6-41	(072)874-6654

<http://www.kk-fuso.co.jp>